

# VIAVAC GBL2-500

Kleines Gerät für große Lasten

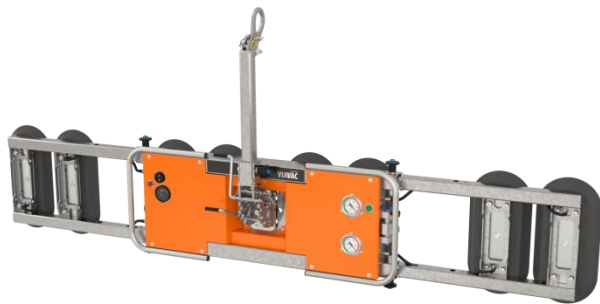

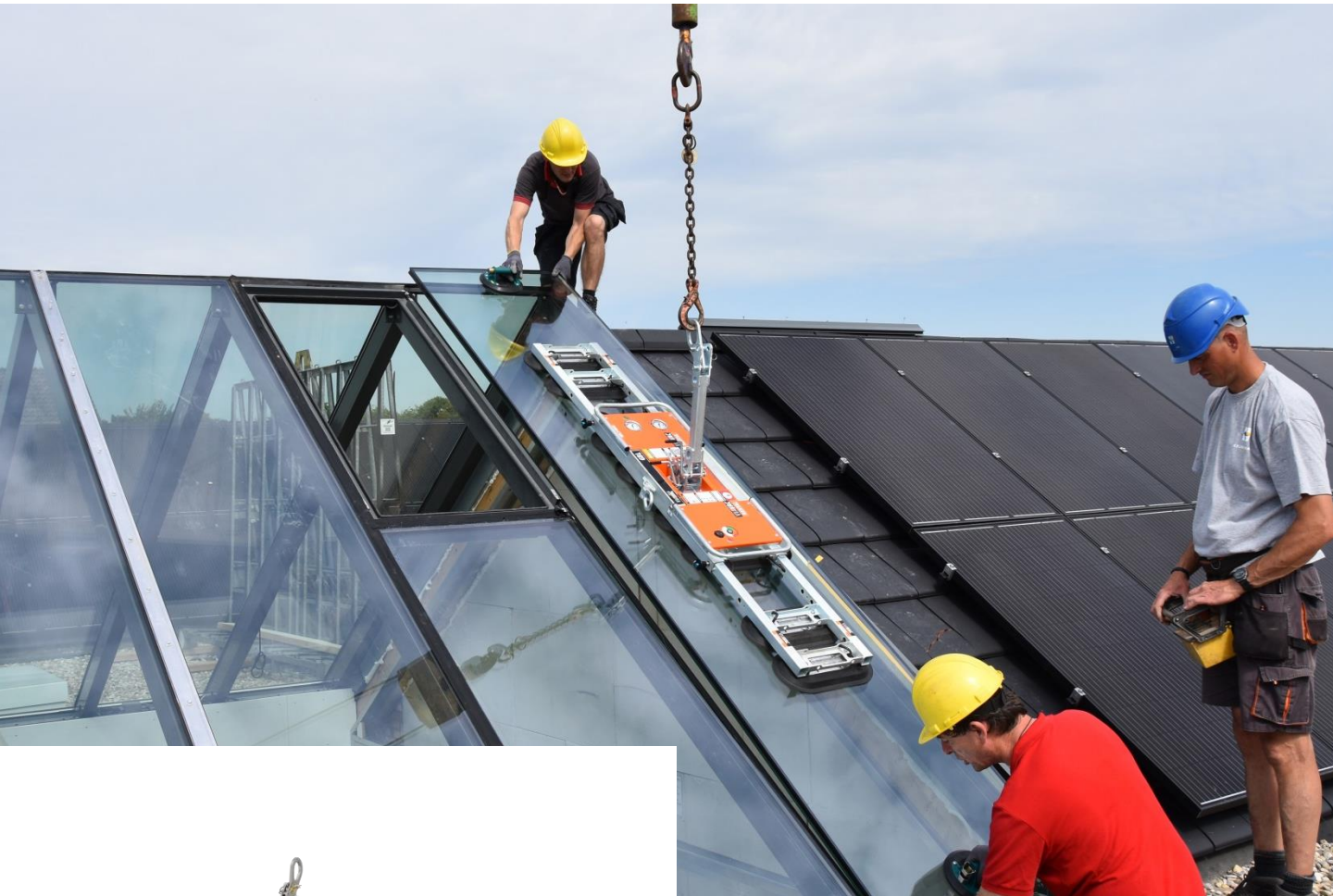







**VAKUUM-GLASHEBER  
BIS ZU 500 KG**

VACUUM LIFTING  
**VIAVAC**

# Kurz gesagt

## Kleinformatiger Heber für unterschiedliche Glasgrößen

Mit dem VIAVAC GBL2-500 kann dank der leicht abnehmbaren Verlängerungen eine große Vielfalt an (Flach-)Glasformen gehoben werden. Die kompakten Abmessungen und das geringe Maschinengewicht machen den VIAVAC GBL2 zum perfekten Vakuum-Glasheber für den Einsatz in Kombination mit einem Minikran oder Autokran.

-  **Kompakt und gering im Gewicht**
-  **Ideal für den Einbau von Wintergartenfenstern**
-  **Geeignet für die Installation von innen**
-  **Werkzeuglose (De-)Montage der Erweiterungen**
-  **Zwei-Kreis-Vakuumsystem**
-  **360° drehbar und 90° kippbar**
-  **Bequemer Transportwagen**
-  **Batterie mit langer Betriebsdauer**



# VIAVAC GBL2-500

## Funktionalitäten

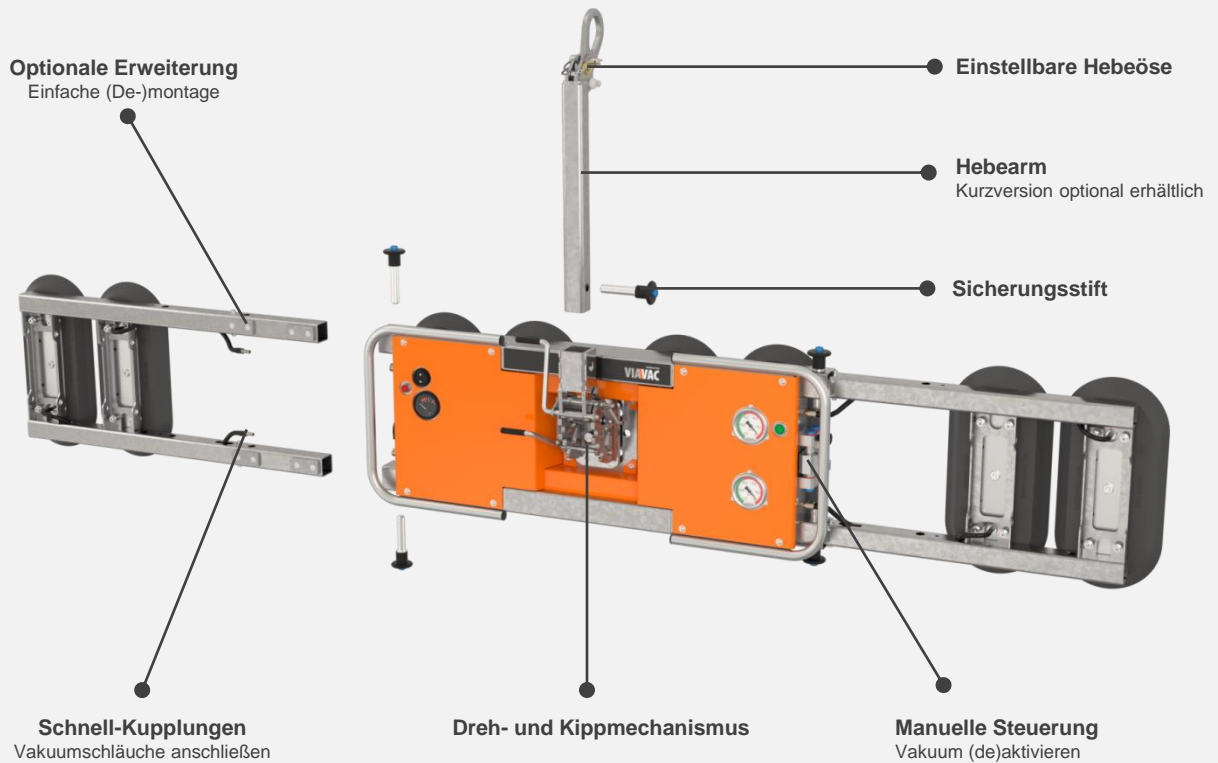

*Klicken Sie, um das  
Promo-Video anzusehen*

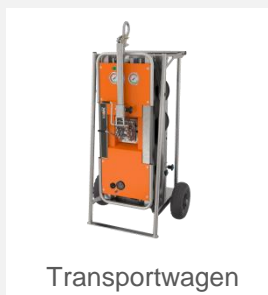

# Optionen und Zubehör



## Transportwagen

Sicherer Transport und Lagerung des Glashebers verhindert Beschädigungen.



## Erweiterungen (Satz)

Erhöhung der maximalen Hubkapazität von 250 kg auf 500 kg



## Funk-Fernbedienung

Ausgestattet mit Sicherheitsfunktion (Entsperrcode). Die Funkfernbedienung kann nicht nach dem Kauf installiert werden.



## Extra kurzer Hubarm

Verringert die Hubhöhe. Vorteilhaft für das Heben (in Bereichen) mit begrenzter Höhe.

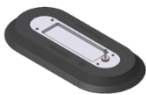

## Ersatz-Saugnapf

Stark und verschleißfest auch bei häufigem Gebrauch.



## Schutzhülle

Solide Schutzabdeckung für über die Maschine im Transportwagen. Mit Klettverschlussöffnung.



## RAL-Farbe nach Wahl

Der Heber kann in einer RAL-Farbe nach Wahl geliefert werden. \*Kann die Lieferzeit beeinflussen.





# Referenzen



► [PROJEKT-VIDEO](#)

# VIAVAC GBL2-500

## Technische Daten

### Funktionen

- 90° kippbar mit Arretierung in 5 Positionen
- 360° endlos drehbar mit Feststellmöglichkeit in 4 Positionen

### Für Ihre Sicherheit

- Zwei unabhängige Vakuumkreise mit jeweils 2-fachem Sicherheitsabstand
- Integrierte Vakuum-Manometer mit rot/grün Anzeige
- Akustische und sichtbare Warnung bei niedrigem Vakuumniveau
- Rechtzeitige Warnung bei niedrigem Batteriestand
- Vakuum-Puffertanks mit Rückschlagventilen

### Technische Daten

Vakuum system: Zweikreis  
 Batterie: 12V / 5 Ah  
 Betriebszeit ca. 50 Elemente  
 Ladedauer ca. 6 Stunden

Konfiguration	Basic	Erweitert
Tragkraft:	250 kg	500 kg
Maschinengewicht:	32 kg	48 kg

**CE** Entspricht der europäischen Norm EN 13155.  
 Jährlichen Wartung und Prüfung der UVV.



Optional  
Funkfernsteuerung

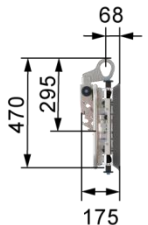
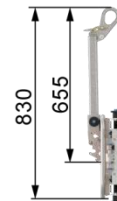
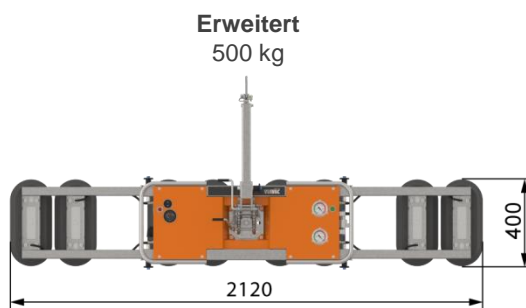

# VIAVAC Counter Balancer

## Gegengewicht

**Bringt bis zu 1.000 kg max. 1 m innerhalb der Fassadenlinie**  
Zur Montage von Glaselementen unter einem Balkon oder Überstand.

### Eigenschaften

- Aufstellbar für kompakten Transport
- Mit Gummischutzrädern
- 8 stapelbare Gegengewichte von je 90 kg

### Technische Daten

Typ: CBL-1000  
Tragkraft: 1.000 kg  
Eigengewicht: 1.000 kg

**CE** Entspricht der europäischen Norm EN 13155.  
Jährlichen Wartung und Prüfung der UVV.

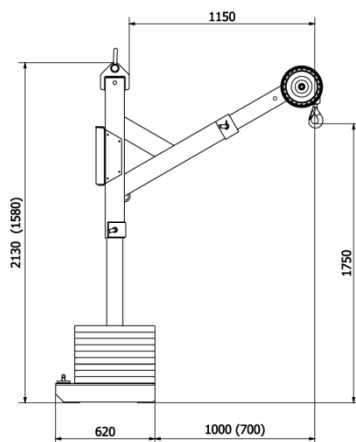
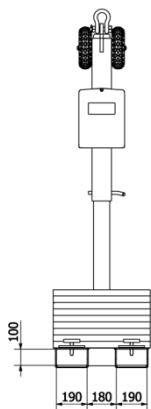

(...) = transport position

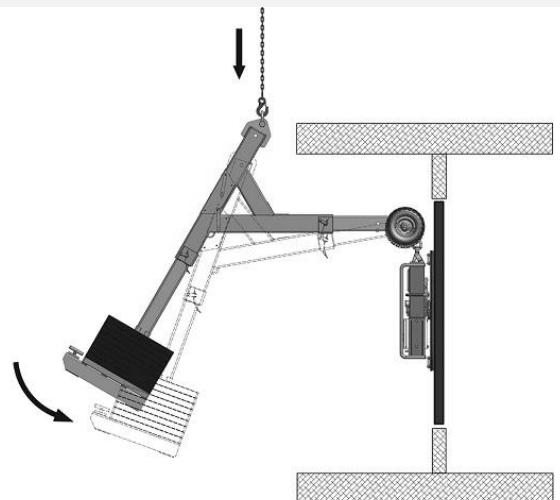



# Über VIAVAC

## Firmenprofil

VIAVAC ist ein niederländischer Hersteller von Vakuumhebeegeräten für die Montage von Sandwichpaneelen und Glaselementen. Die Vakuumhebeegeräte von VIAVAC sind eine Eigenentwicklung. Das Unternehmen wurde 1995 gegründet und ist somit bereits seit mehr als 25 Jahren aktiv.

## Vermietung, Verkauf und Service

Dank eines großen Lagers und einer guten Logistik können Sie mit einer schnellen Lieferung rechnen. Im unwahrscheinlichen Fall, dass während der Arbeit ein Problem auftritt, werden wir alles tun, um Ihnen so schnell wie möglich zu helfen.

## Internationales Netzwerk

Unsere Vakuumhebeegeräte werden auf der ganzen Welt eingesetzt. Wir arbeiten mit einem großen und wachsenden internationalen Netzwerk von zuverlässigen Händlern zusammen, was zu VIAVAC-Anwendern in mehr als 75 Ländern führt.

### VIAVAC vacuum lifting bv

1<sup>e</sup> Industrieweg 8  
3411 MG Lopik  
Die Niederlande

+31 (0)348 449 660  
[info@viavac.de](mailto:info@viavac.de)  
[www.viavac.de](http://www.viavac.de)

